

Kleberauftrag für Halbschalen

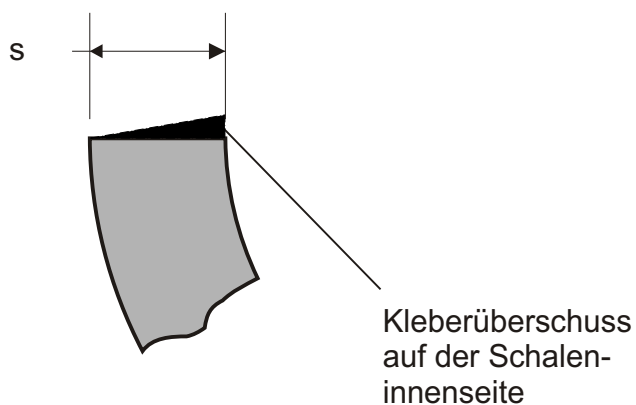

Verbrauch: ca. 3kg/m²-Kleberfläche
Verarbeitungstemperatur: +5 bis +35°C
Topfzeit: 60-90 Minuten
Verarbeitung: siehe technisches Datenblatt

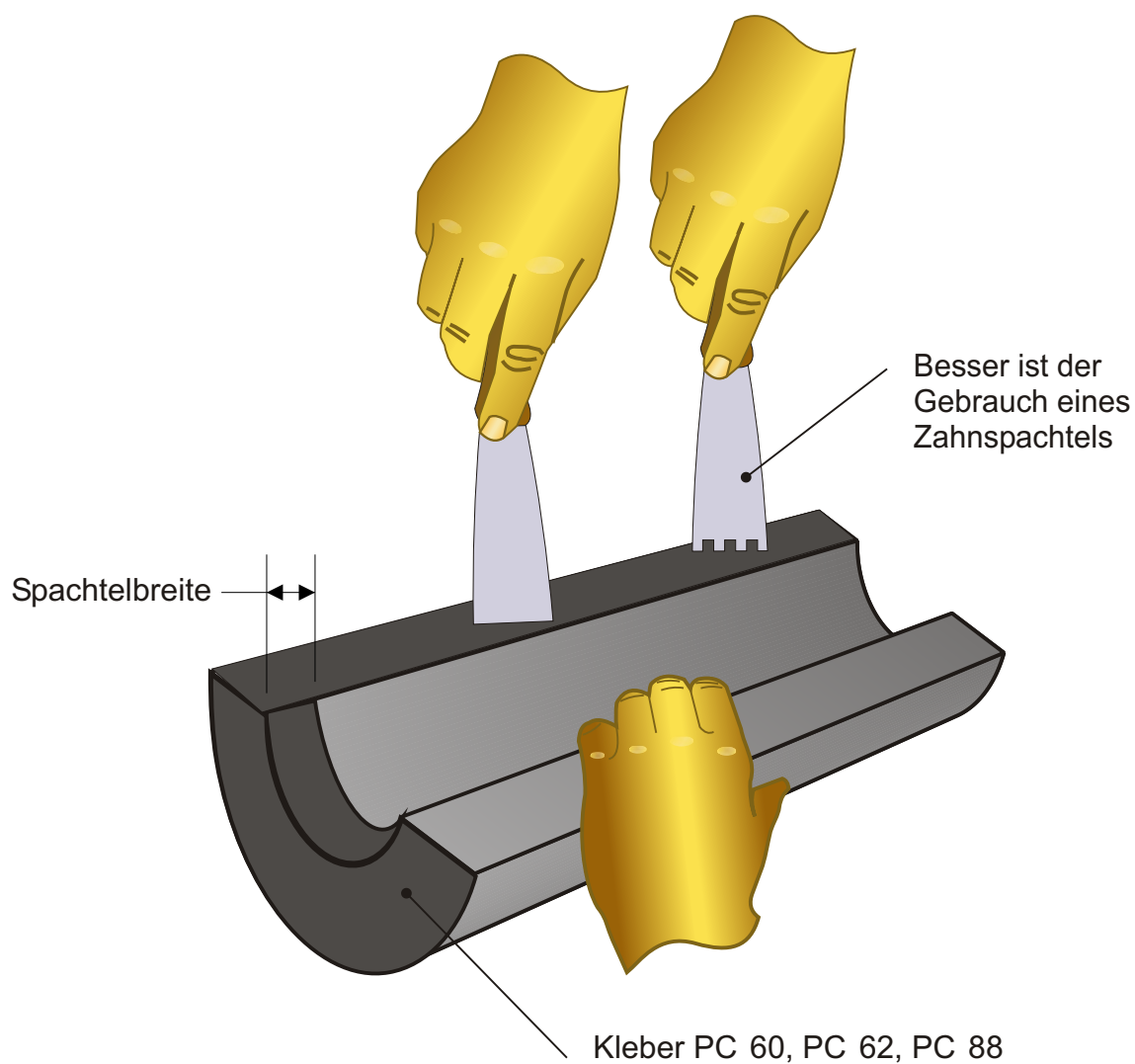

Kleberauftrag für Halbschalen

FOAMGLAS[®]
Industry

Verbrauch: ca. 80 ml/m-Fuge
Verarbeitungstemperatur: +5 bis +40°C
Verarbeitung: siehe technisches Datenblatt

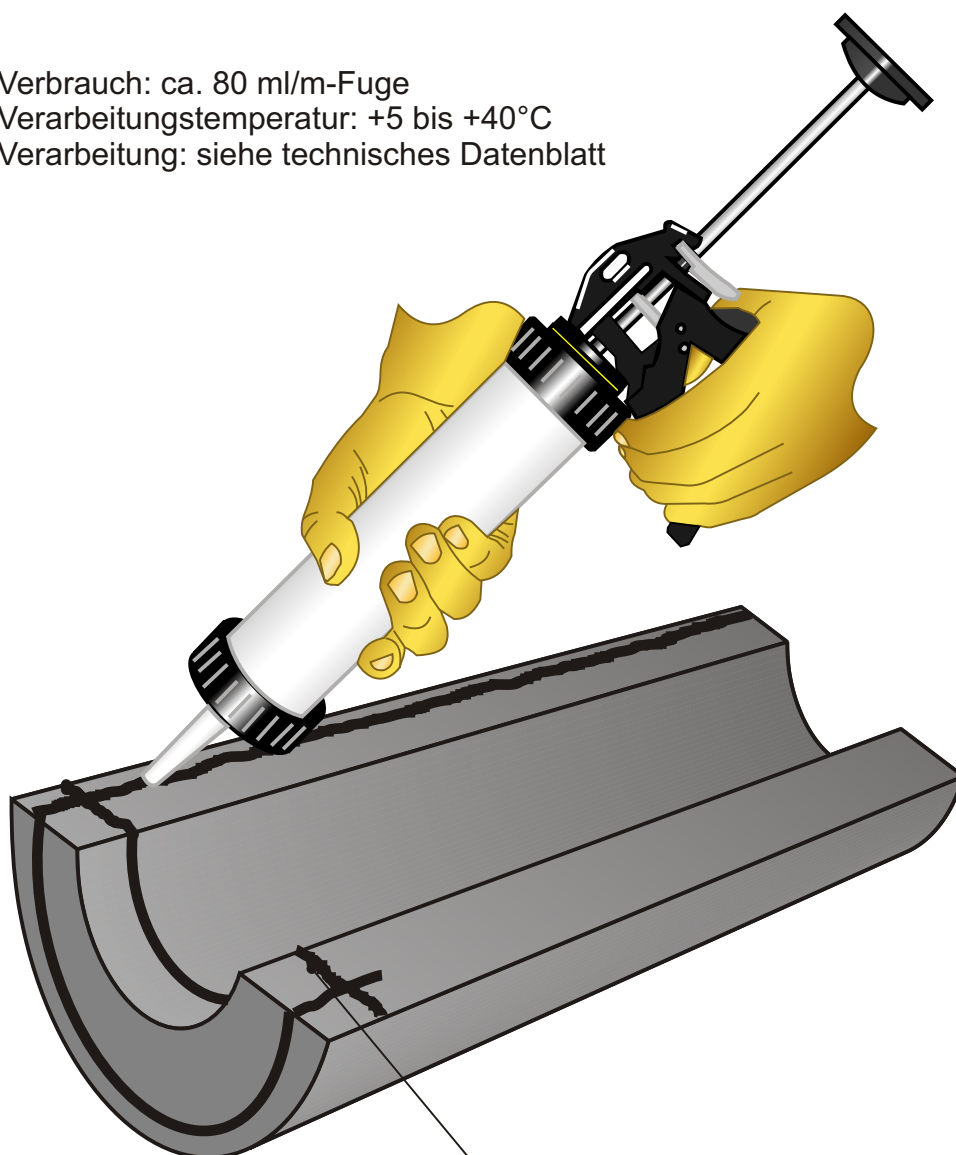

Kleberraupe PC 18,
aus Schlauchbeutel
oder Kartusche
aufgetragen

1/3 2/3

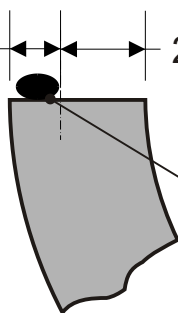

Lage der Kleber-
raupe